



KADERKOVA STROJÍRNA
Präzise CNC-Bearbeitung

KASTR RSVS 165

Universal-Klauenkasten für vertikale Drehmaschinen

KASTR RSVS 165

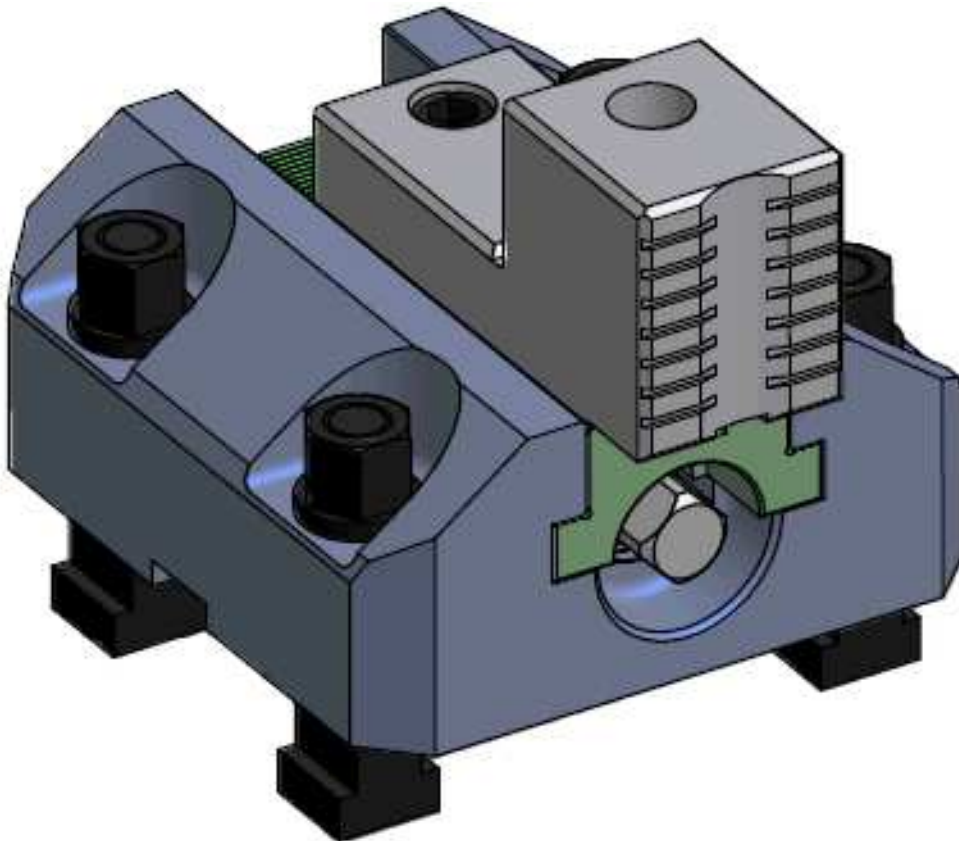

- Spann in harte und weiche Backen
- Einfache und schnelle Ersatzbacken
- Ermöglicht die schnelle Einstellung der Position des Kiefers
- Standard weichen und harten Backen zu unschlagbaren Preisen
- Die Möglichkeit, Sonderbacken auf Bestellung
- Einfache Montage und Betrieb
- Starre und präzise Spann

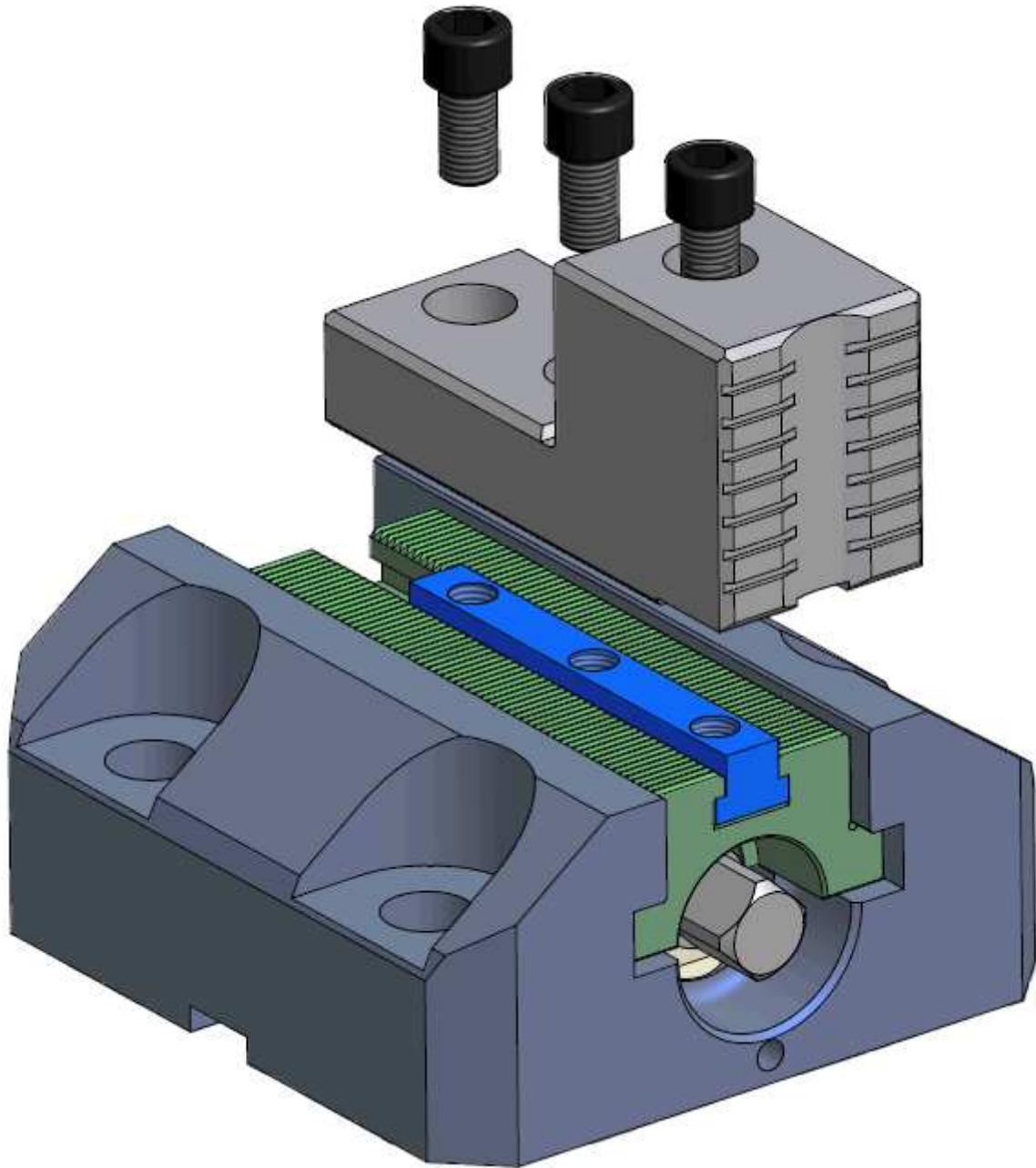

- Neue und verbesserte Design
- Erweiterte Kiefer und Management
- Erhöhung der Spannhöhe
- Pitch T-Nuten 165 mm

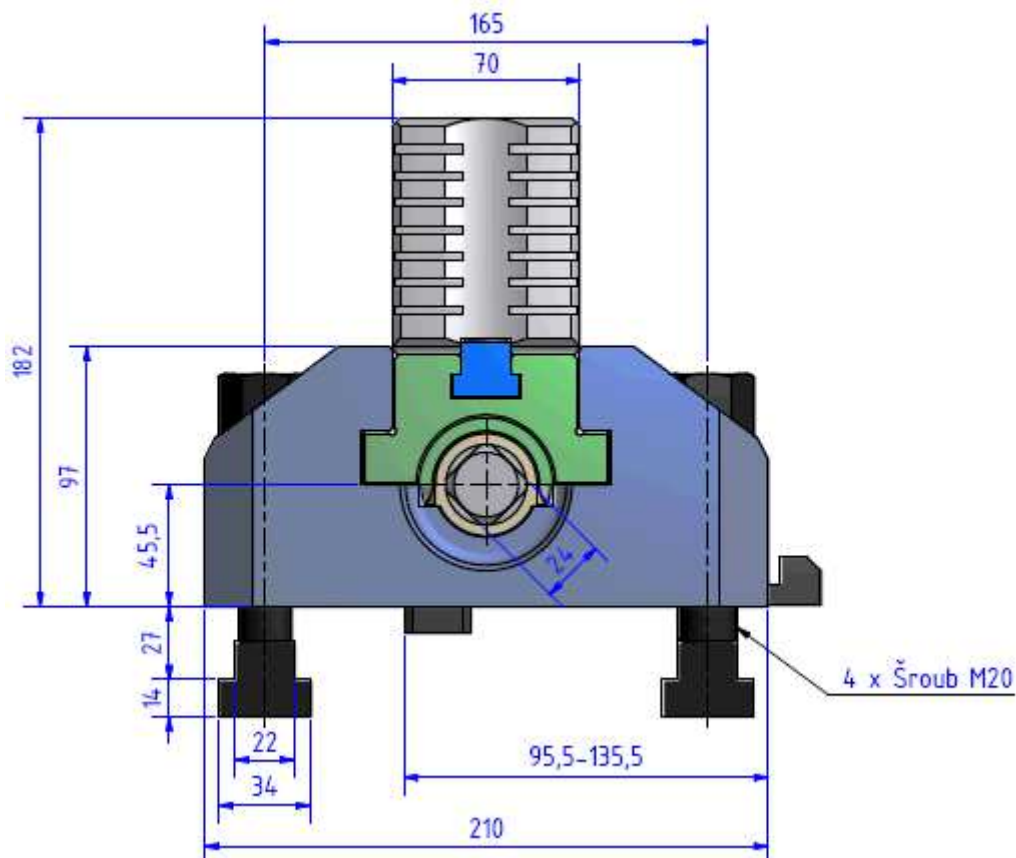

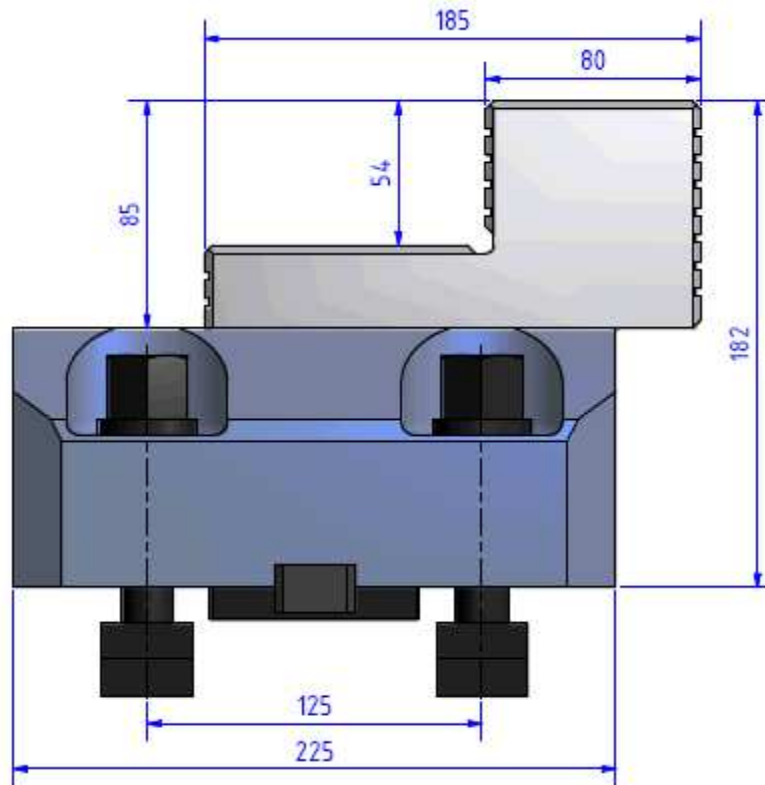

ERSATZ JAWS

Harte Becke

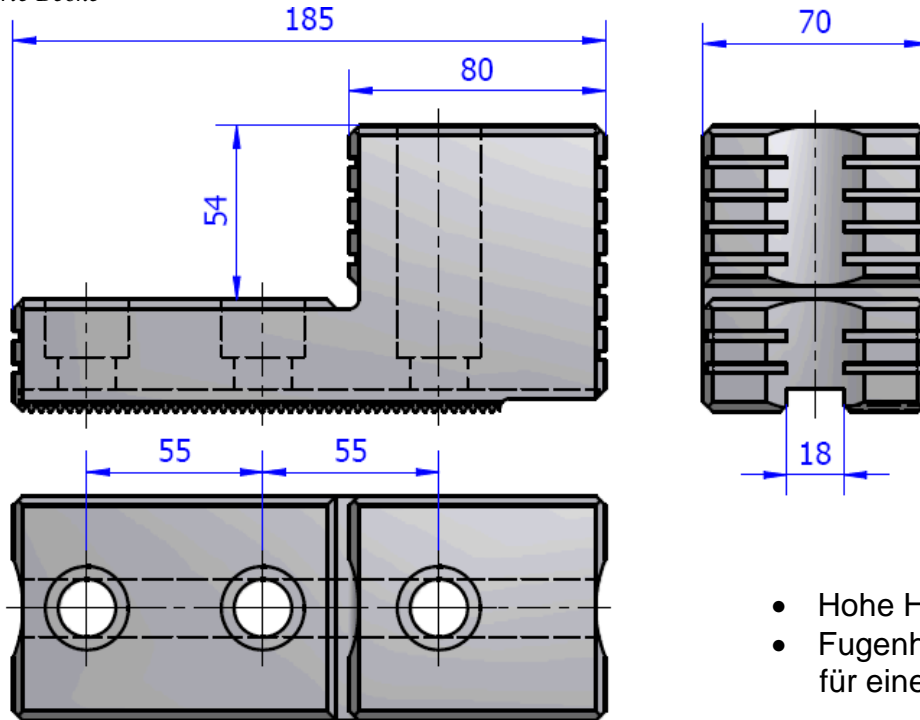

- Hohe Härte Spannflächen
- Fugenhobeln Spannflächen für eine sichere Spannung

Weiche Backe

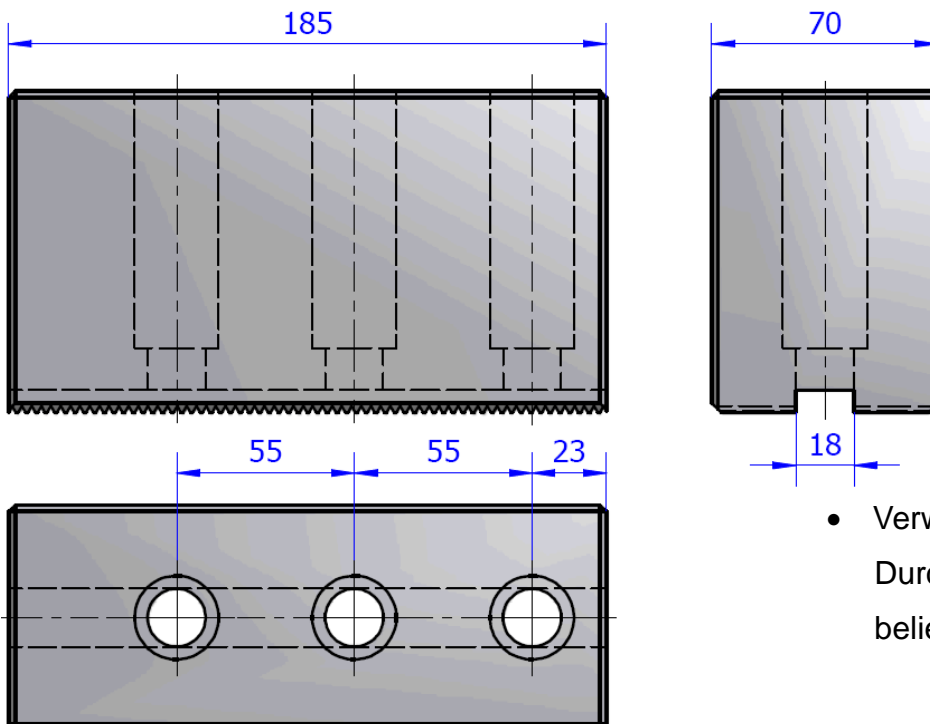

- Verwenden Sie auf jeden Durchmesser oder gefräst beliebige Form zu drehen



KADERKOVA STROJÍRNA
Präzise CNC-Bearbeitung



Miloslav Kaderka – KASTR

Rozhraní 172

569 03 ROZHRANÍ

Tschechische Republik

Tel. 461 523 457

Email: kaderka@kastr.cz

www.kastr.cz