



KADERKOVA STROJÍRNA
Präzise CNC-Bearbeitung

KASTR RSVS 125

Universal-Klauenkasten für vertikale Drehmaschinen

KASTR RSVS 125

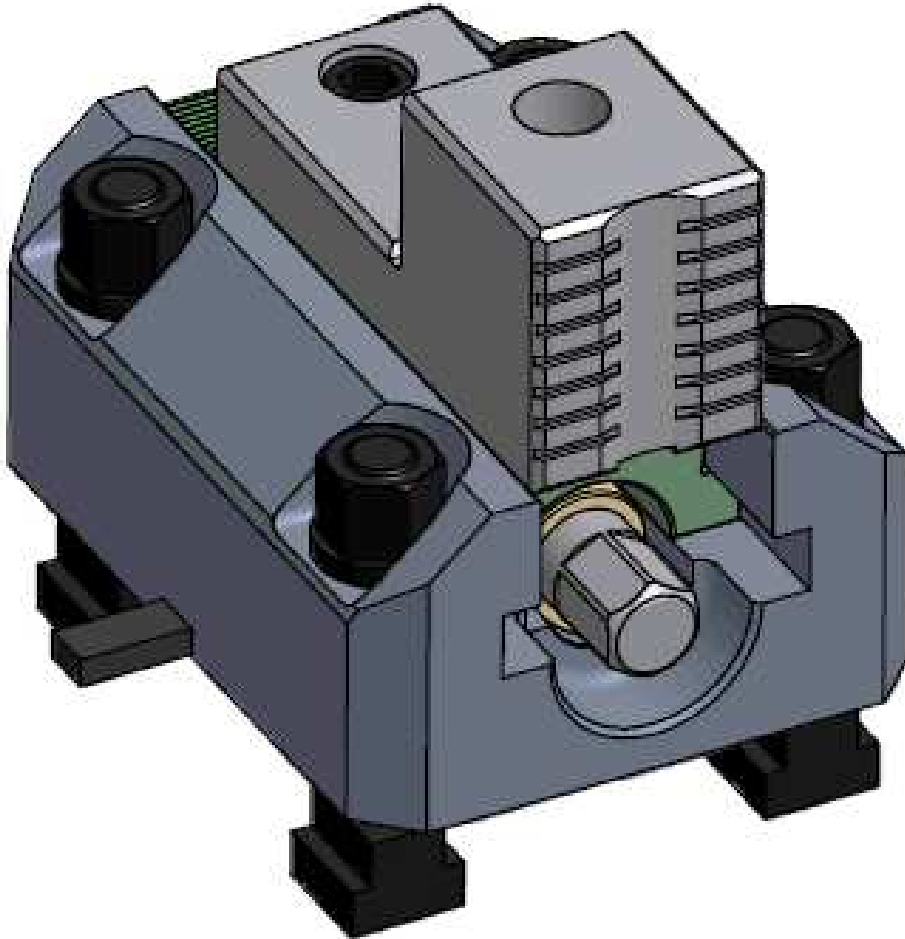

- Spann in harte und weiche Backen
- Einfache und schnelle Ersatzbacken
- Ermöglicht die schnelle Einstellung der Position des Kiefers
- Standard weichen und harten Backen zu unschlagbaren Preisen
- Die Möglichkeit, Sonderbacken auf Bestellung
- Einfache Montage und Betrieb
- Starre und präzise Spann

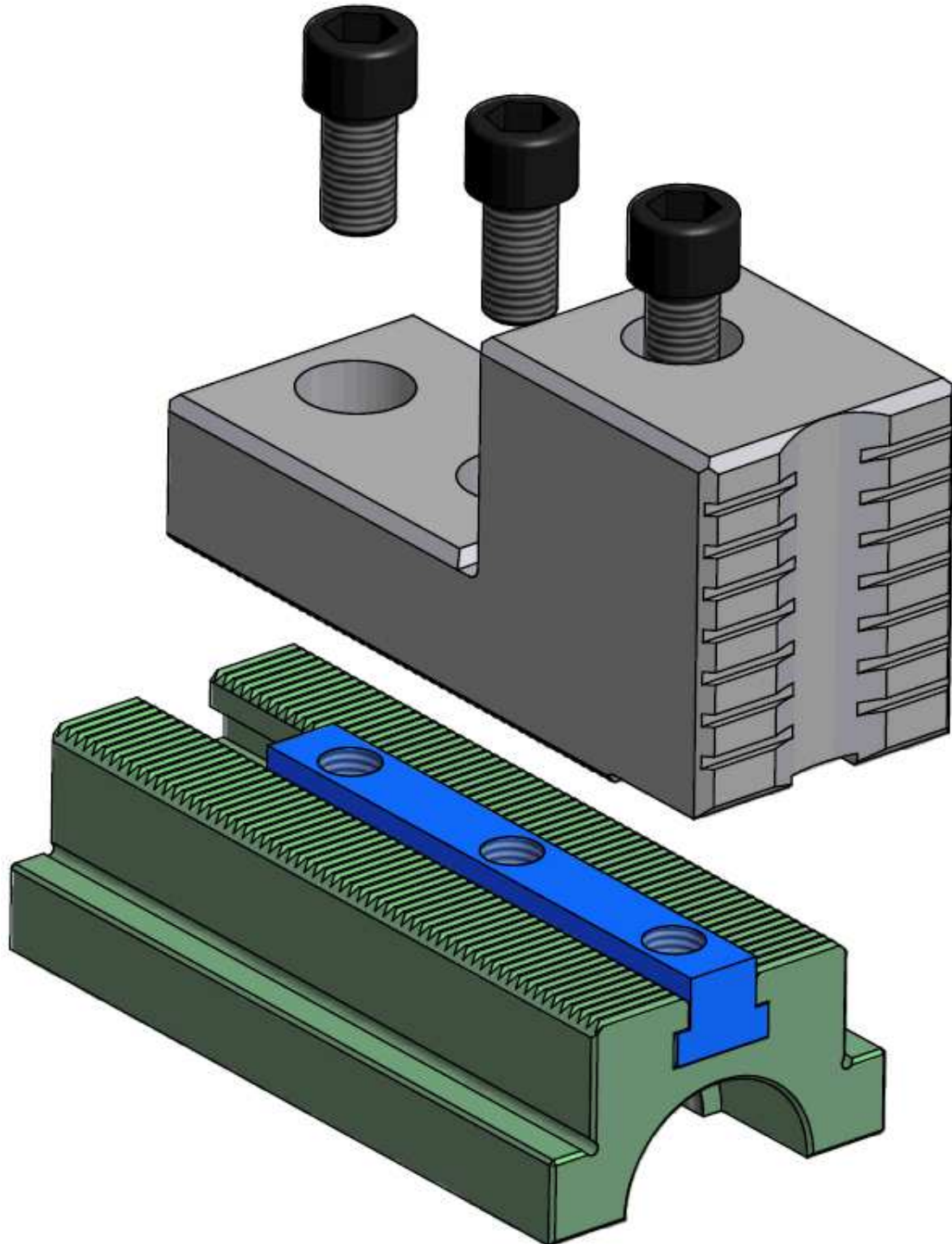

Größe

- Neue und verbesserte Design
- Erweiterte Kiefer und Management
- Erhöhung der Spannhöhe
- Pitch T-Nuten 125 mm

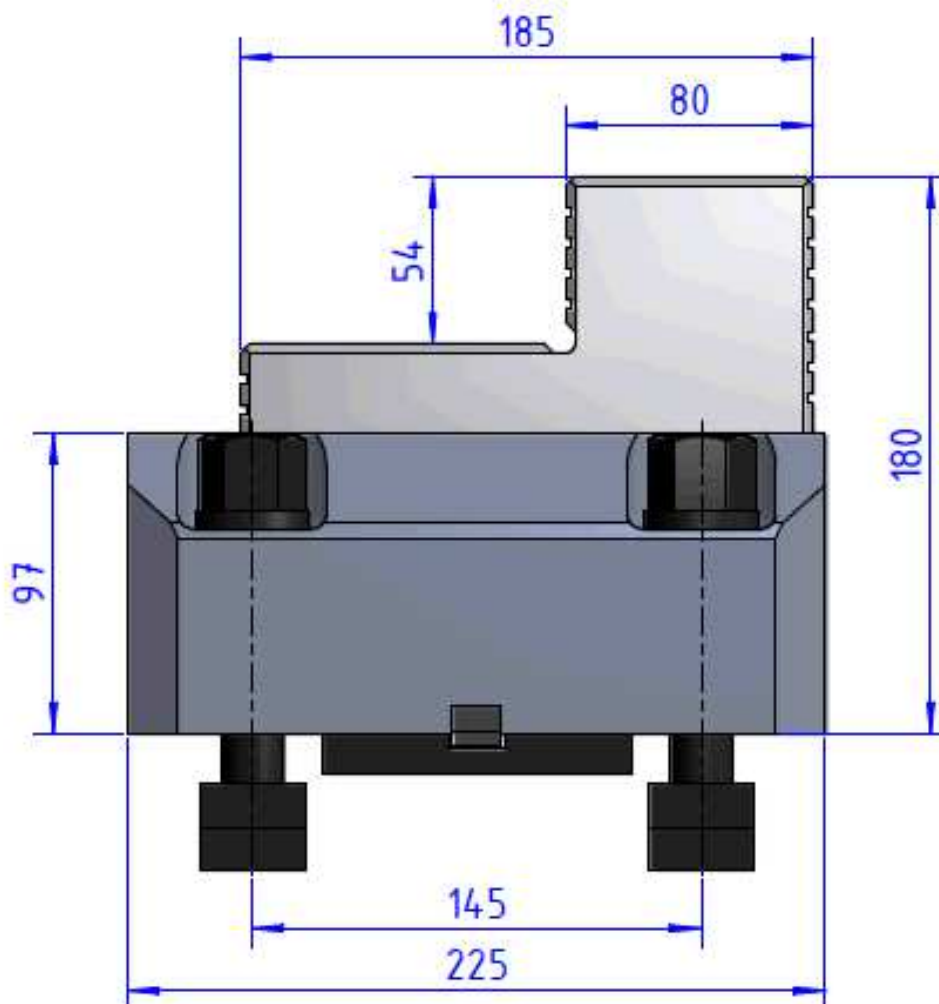

ERSATZ JAWS

Harte Backe

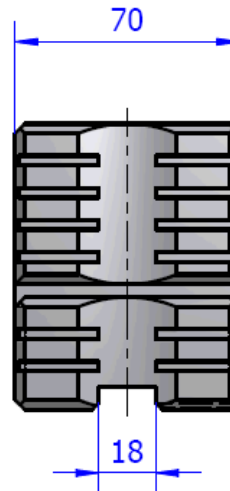
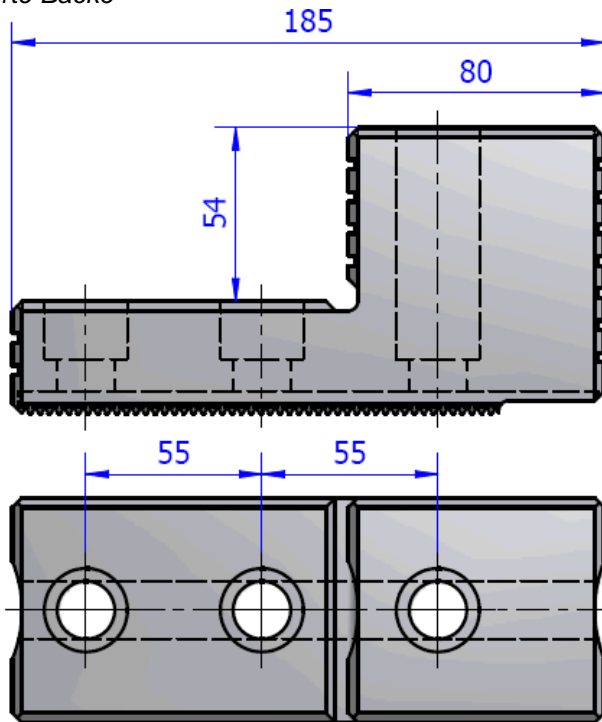

- Hohe Härte Spannflächen
- Fugenhobeln Spannflächen für eine sichere Spannung

Weiche Backe

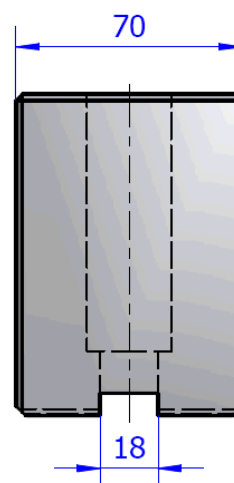
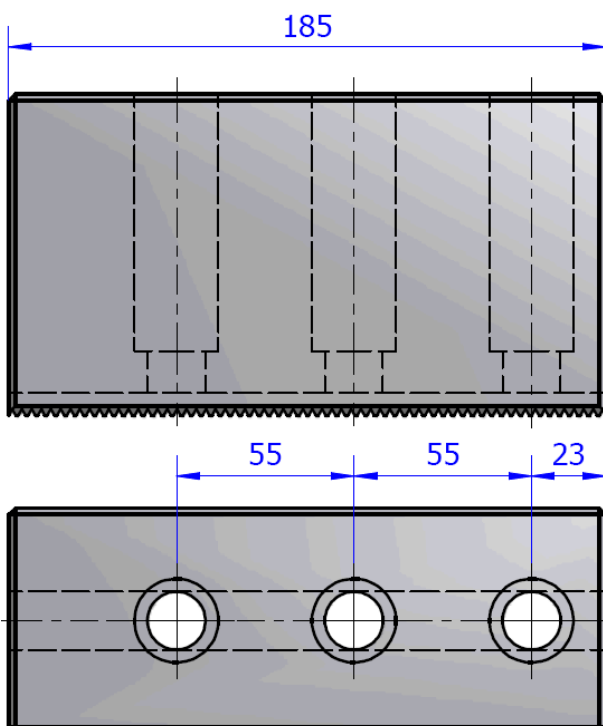

- Verwenden Sie auf jeden Durchmesser oder gefräst beliebige Form zu drehen



KADERKOVA STROJÍRNA
Präzise CNC-Bearbeitung



Miloslav Kaderka – KASTR

Rozhraní 172

569 03 ROZHRANÍ

Tschechische Republic

Tel. 461 523 457

Email: kaderka@kastr.cz

www.kastr.cz